

1 2 3 4

Prüfpunkt für die Härtemessung

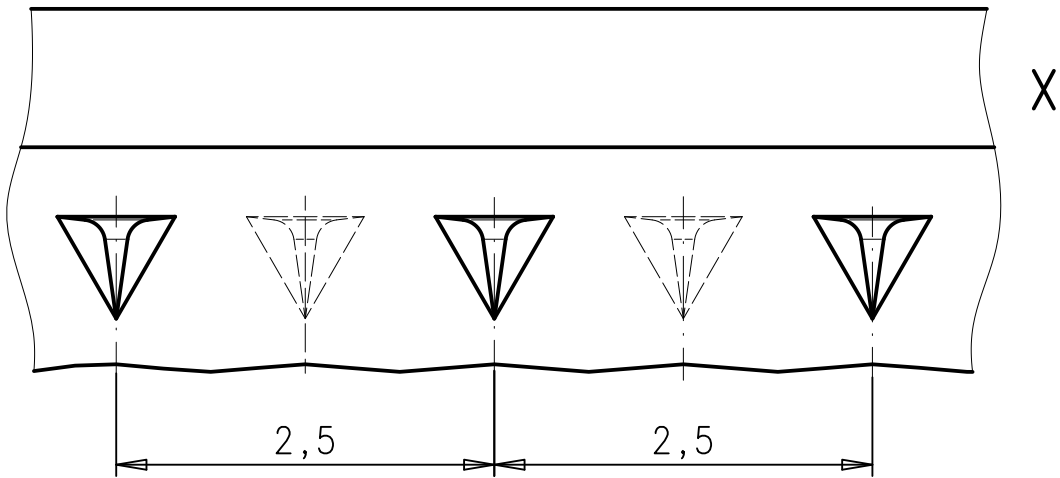
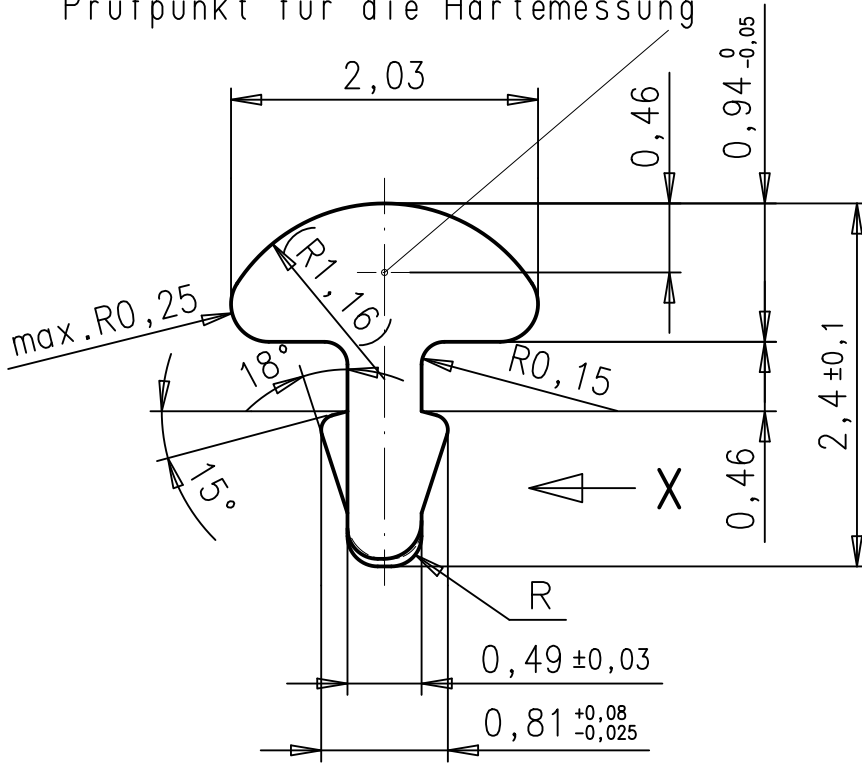

©				Freimaßtoleranz:	Oberfläche:		Ferd. Wagner GmbH Pforzheim	<b>ZAPP</b>
©				± 0,05 ©				
©				Werkstoff:				
f					Datum:	Name:	Benennung:	
e				Bearbeitet:	18.01.04	K.S.	Profil	
d	1984	02.02.12	K.S.	Geprüft:	18.01.04	D.K.		
c	1843	19.02.04	K.S.	Kundenzeichnungs-Nr.:			Artikel-Nummer:	Blatt
	Idx	Änd.-Nr.	Datum	Name	Zeichnungsnr.:		9666	1/1
	Fläche:		Maßstab:		Ersatz für Zeichnung gleicher Nr.			Ers. d.
	2,27 mm <sup>2</sup>		20:1					

1 2 3 4