

1 2 3 4

Prüfpunkt für die Härtemessung

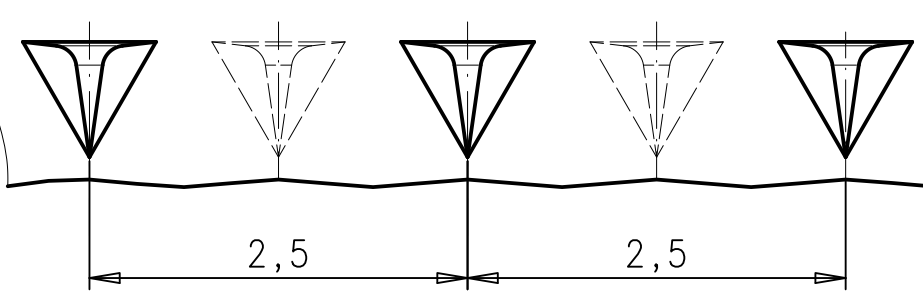
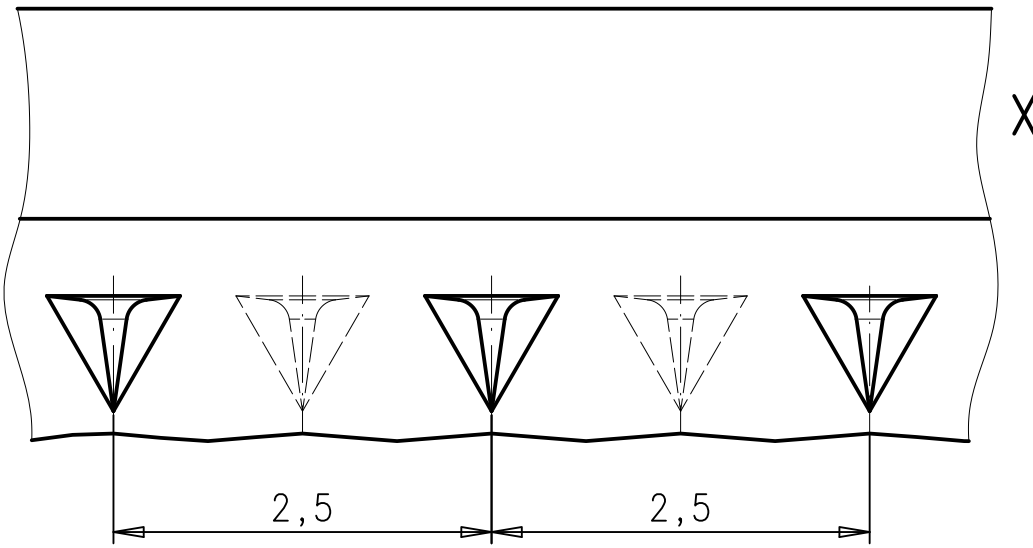
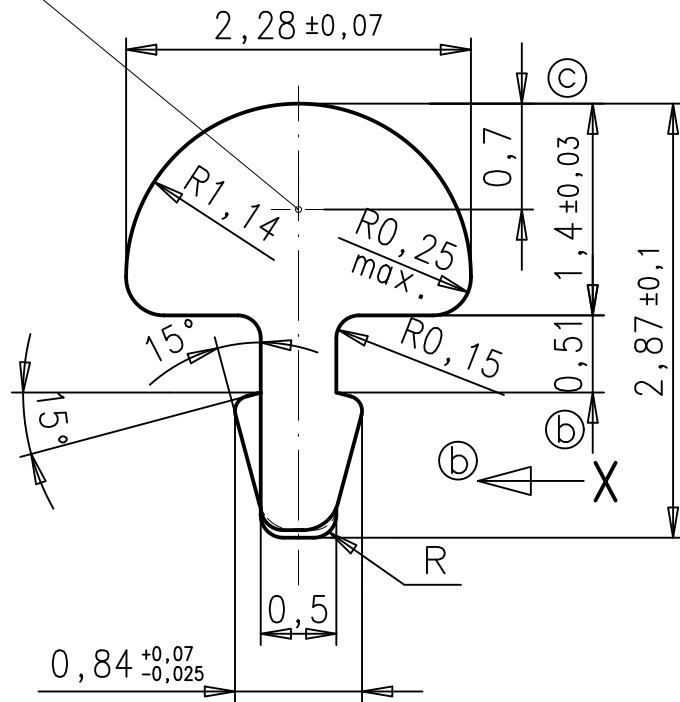

(h)				Freimaßtoleranz:	Oberfläche:		Ferd. Wagner GmbH Pforzheim	<b>ZAPP</b>
(g)				± 0,05 (c)				
(f)				Werkstoff:				
(e)					Datum:	Name:	Benennung:	
(d)					21.06.02	K.O.	Profil	
(c)	1984	02.02.12	K.S.	Bearbeitet:	21.06.02	D.K.		
(b)	1843	20.02.04	K.S.	Geprüft:	21.06.02			
(a)	Idx	Änd.-Nr.	Datum	Name	Kundenzeichnungs-Nr.:		Artikel-Nummer:	Blatt
					Zeichnungsnr.:		9662	1/1
	Fläche:		Maßstab:		9662			
	3,40 mm <sup>2</sup>		20:1		Ersatz für Zeichnung gleicher Nr.		Ers. d.	

1 2 3 4