

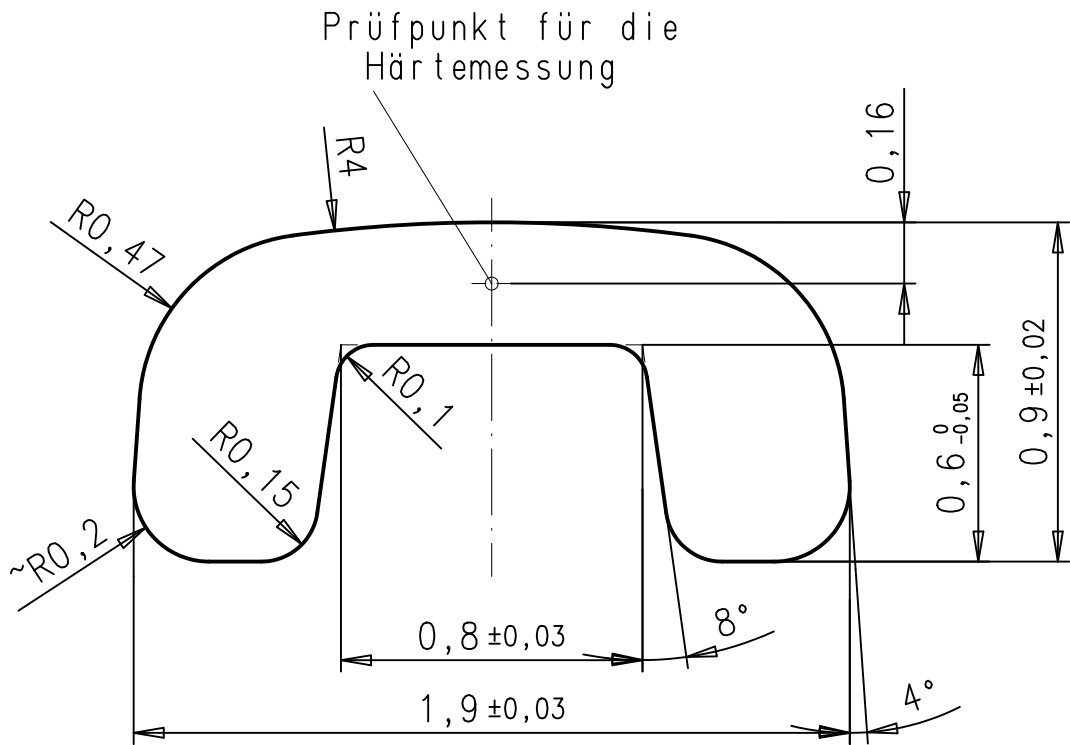

1 2 3 4

A
B
C
D
E



A
B
C
D
E

g				Allgemeintoleranz nach DIN ISO 2768-f	Oberfläche:	 <p>FERD. WAGNER Pforzheim</p>
f				Werkstoff:		
e				Datum:	Name:	
d				Bearbeitet:	12.04.07	
c				Geprüft:	12.04.07	D.K.
b	1912	12.04.07	K.S.	Kundenzeichnungs-Nr.:		Benennung:
a				Zeichnungsnr.:		0884
Idx	Änd.-Nr.	Datum	Name	Artikel-Nummer:		Blatt
				0884		1/1
Erstverwendung:				Ersatz für Zeichnung gleicher Nr.		Ers. d.

1 2 3 4

F