

1 2 3 4

A
B
C
D
E

A
B
C
D
E

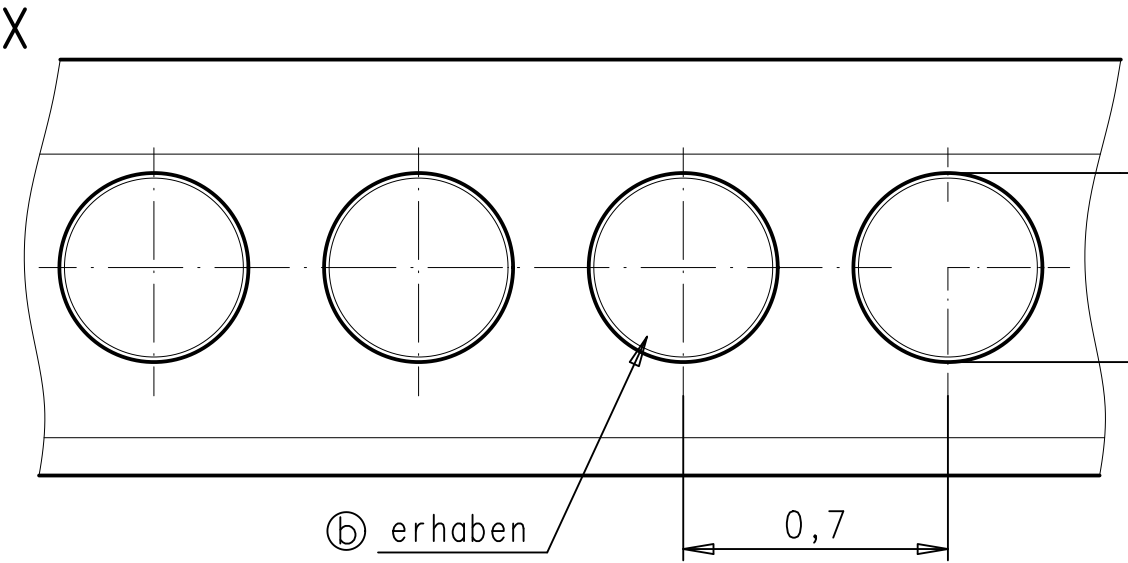
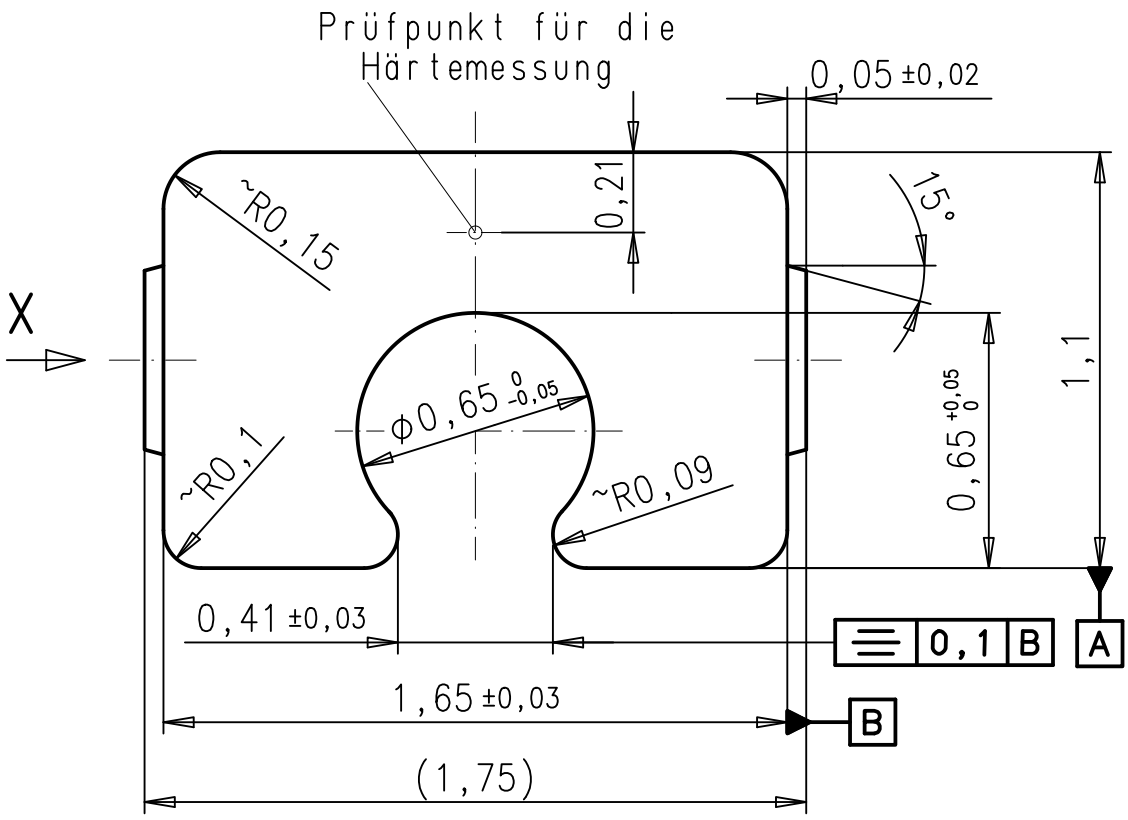

⑥ erhaben

⑨				Freimaßtoleranz:	Oberfläche:		ZAPP Zapp Precision Metals GmbH FERD. WAGNER PROFILE
⑧				$\pm 0,03$			
⑦				Werkstoff:			
⑥					Datum:	Name:	
⑤	2008	26.09.13	K.S.	Bearbeitet:	02.04.13	K.S.	Benennung: Profil
④	2003	02.04.13	K.S.	Geprüft:	02.04.13	D.K.	
③	Idx	Änd.-Nr.	Datum	Name	Kundenzeichnungs-Nr.:		Artikel-Nummer:
②	Fläche:		Maßstab:		Zeichnungsnr.:		0799 L / S 89
①	1,48 mm ²		50:1		0799_L_S_89		
	Ers. d.			Ersatz für Zeichnung gleicher Nr.			Blatt 1/1
				Material-Nr.:			

1 2 3 4