

Alle unbemaßten Radien R= 0,25mm

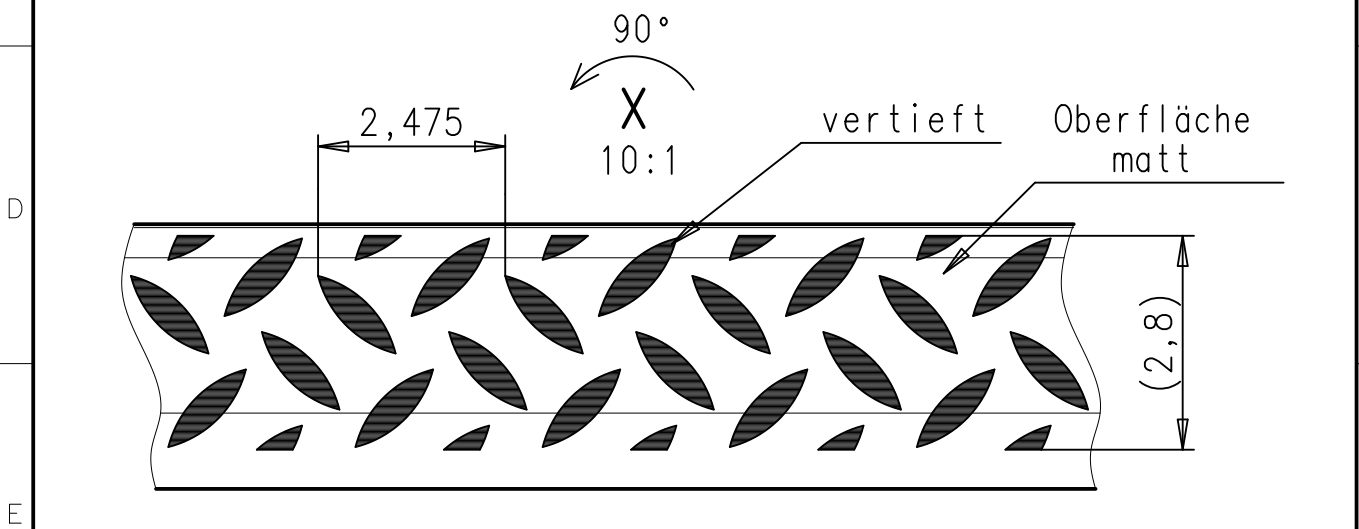

⑨				Freimaßtoleranz:	Oberfläche:		ZAPP Zapp Precision Metals GmbH FERD. WAGNER PROFILE	
⑧				± 0,05				
⑦				Werkstoff:				
⑥					Datum:	Name:		
⑤	2008	26.09.13	K.S.	Bearbeitet:	11.04.13	K.S.	Benennung: Profil	
④	2000	11.04.13	K.S.	Geprüft:	11.04.13	D.K.		
Idx	Änd.-Nr.	Datum	Name	Kundenzeichnungs-Nr.:			Artikel-Nummer:	Blatt
	Fläche:	Maßstab:		Zeichnungsnr.:			0798 / S 120	1/1
	3,52 mm ²	20:1		0798_S_120				
Ers. d.				Ersatz für Zeichnung gleicher Nr.			Material-Nr.:	