

1 2 3 4

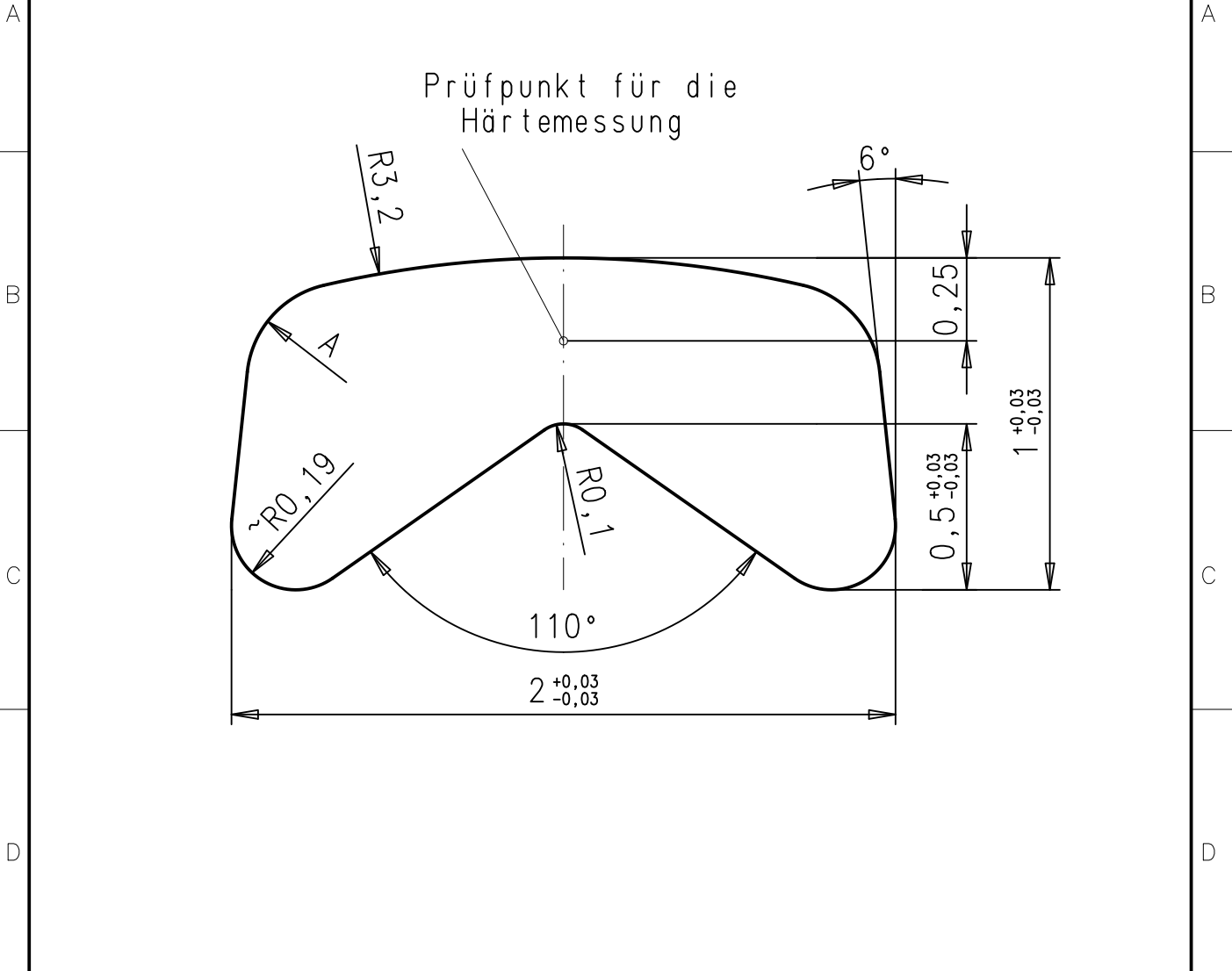

Edelstahl und Titan (b)(c)				R 0,45	1,41 mm ²		
Standard				R 0,3	1,43 mm ²	gezeichnet	
Material:				A	Fläche		
(g)				Allgemeintoleranz nach DIN ISO 2768-f	Oberfläche:	Ferd. Wagner GmbH Pforzheim ZAPP	
(f)				Werkstoff:			
(e)							
(d)							
(c)	1989	15.05.12	K.S.		Datum:	Name:	Benennung: Augenrandprofil
(b)	1966	16.11.10	K.S.	Bearbeitet:	11.03.05	K.S.	
(a)	1865	11.03.05	K.S.	Geprüft:	11.03.05	D.K.	
Idx	Änd.-Nr.	Datum	Name	Kundenzeichnungs-Nr.:		Artikel-Nummer:	Blatt 1/1
Fläche: mm ²		Maßstab: 50:1		Zeichnungsnr.: 0702		0702	
Erstverwendung:				Ersatz für Zeichnung gleicher Nr.		Ers. d.	

1 2 3 4