

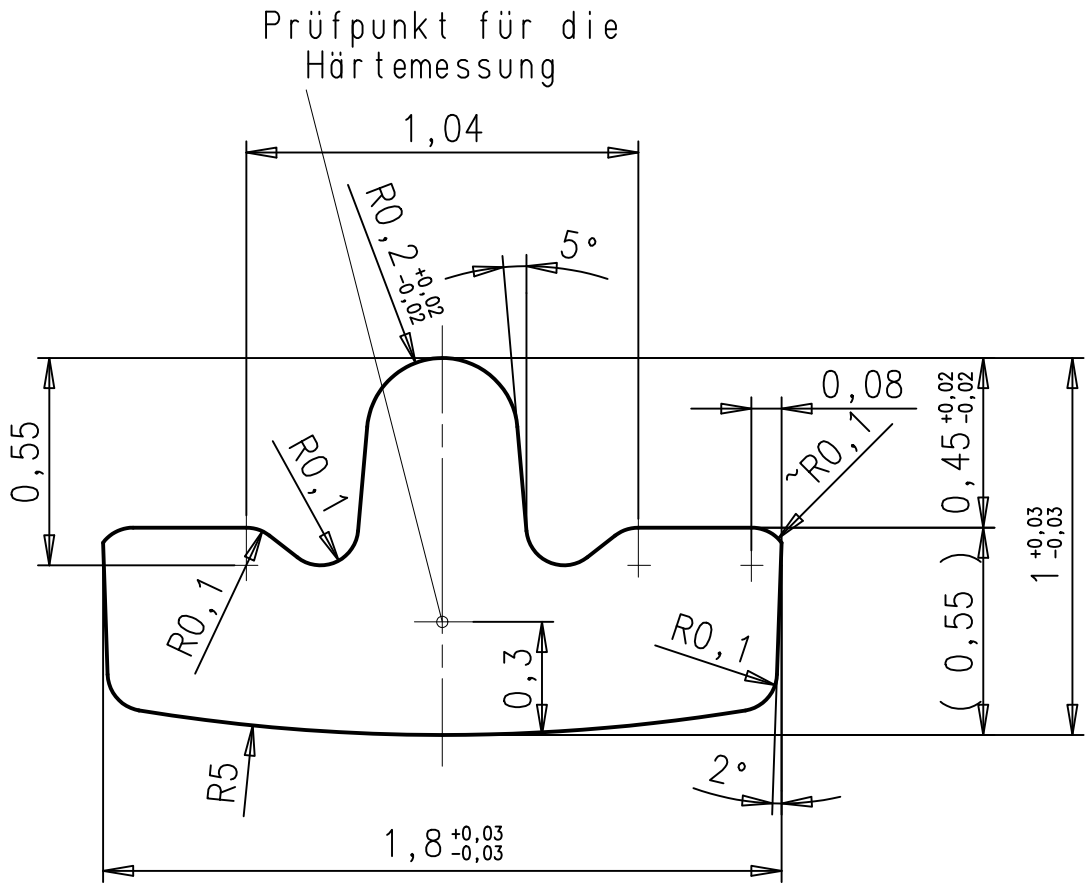

1 2 3 4

A
B
C
D
E



A
B
C
D
E

©	f	e	d	c	b	a	Allgemein-Toleranz nach DIN ISO 2768 mittel/fein	Oberfläche:		 FERD. WAGNER Pforzheim
							Werkstoff:		Benennung	
							Bearbeitet:	Datum:	Name:	Augenrandprofil
							Geprüft:	25.11.03	K.O.	
Idx	Änd.-Nr.	Datum	Name	Kundenzeichnungs-Nr.:			Artikel-Nummer/Profil-Nummer		Blatt	
				Zeichnungsnr.:			0661		1/1	
Fläche: 1,06 mm ²			Maßstab: 50:1			Ersatz für Zeichnung gl. Nr. vom 11.12.91				

1 2 3 4