

1

2

3

4

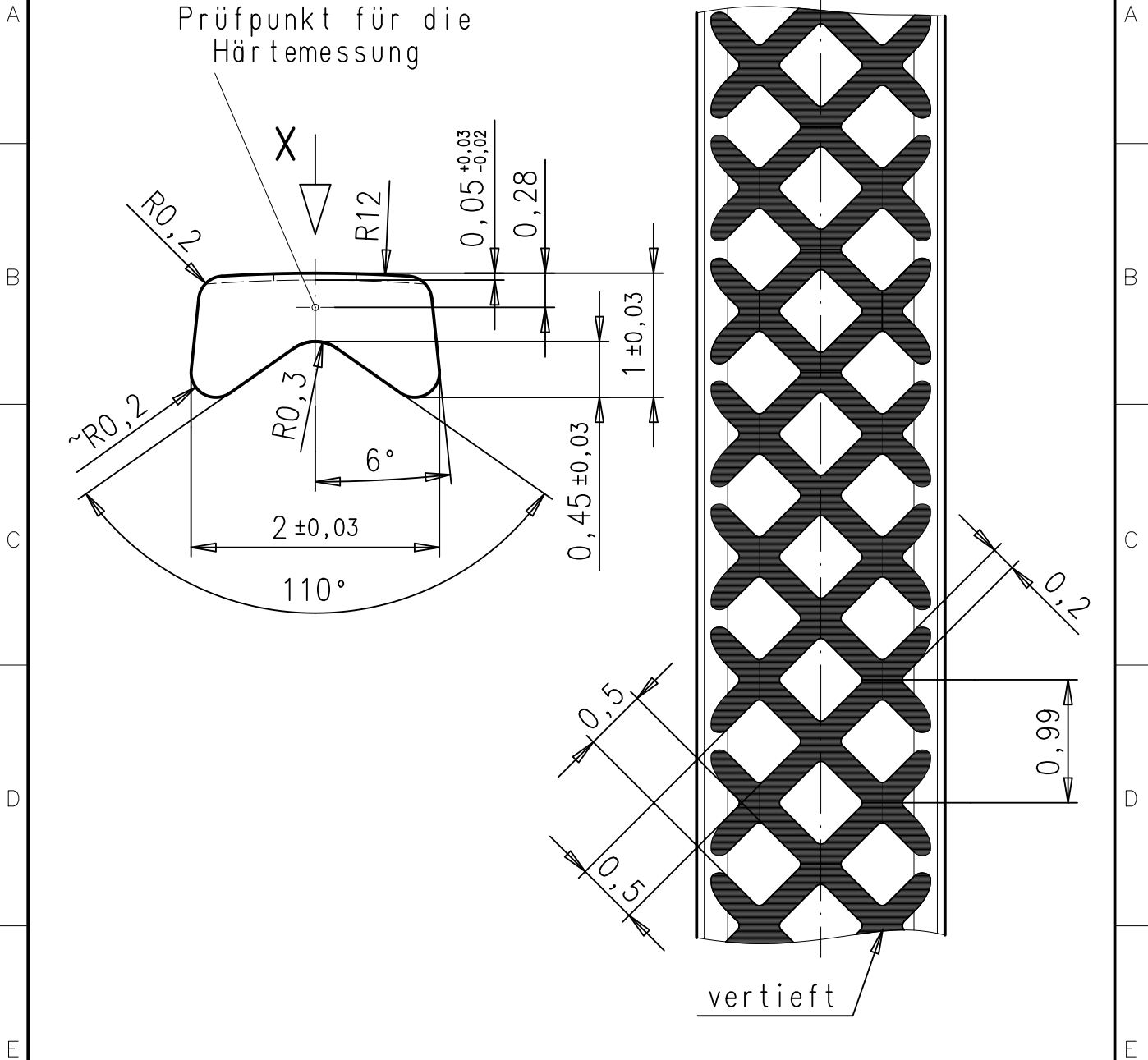

g				Allgemeintoleranz nach DIN ISO 2768-f	Oberfläche:	ZAPP Zapp Precision Metals GmbH FERD. WAGNER PROFILE		
f				Werkstoff:				
e					Datum:			Name:
d				Bearbeitet:	04.06.13			K.S.
c				Geprüft:	04.06.13	D.K.	Benennung:	
b	2008	24.09.13	K.S.	Kundenzeichnungs-Nr.:		Artikel-Nummer:	Blatt	
a				Zeichnungsnr.:		0554 / S 170		
	Fläche:	Maßstab:	Ers. d.		Ers. f.		1/1	
	1,51 mm ²	20:1			Material- Nr.:			

1

2

3

4