

1 2 3 4

X

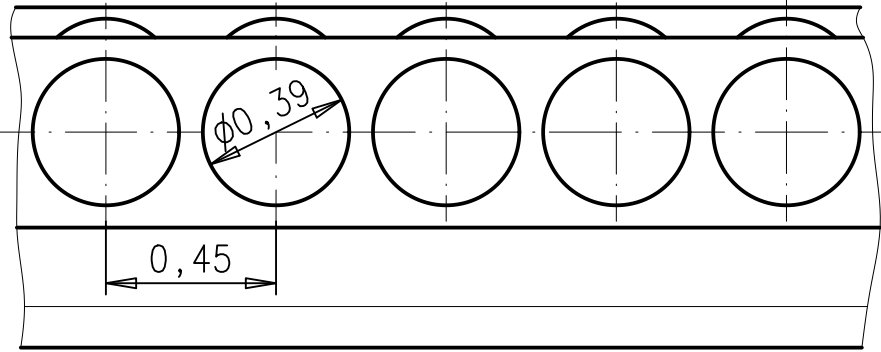

Prüfpunkt
für die
Härtemessung

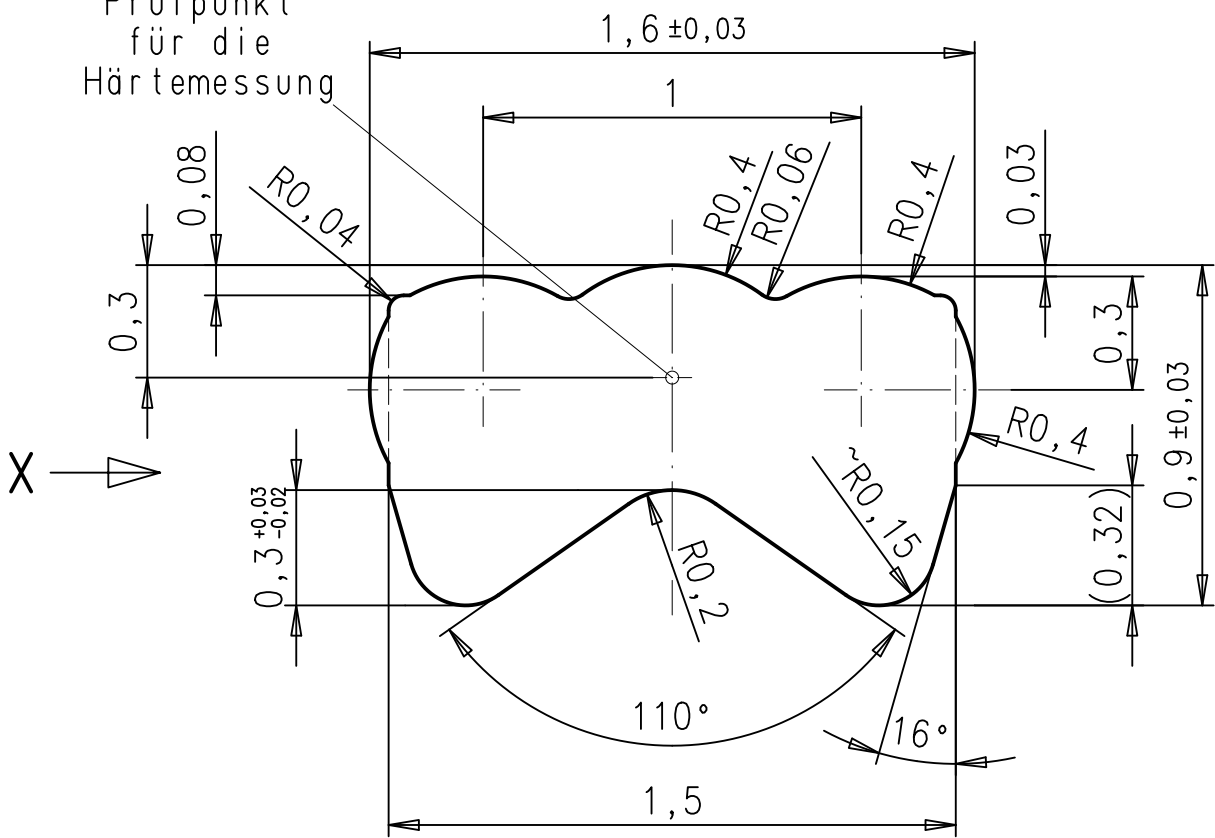

(h)				Freimaßtoleranz:	Oberfläche:		ZAPP Zapp Precision Metals GmbH FERD. WAGNER PROFILE	
(g)				$\pm 0,05$				
(f)				Werkstoff:				
(e)				Datum:	Name:	Benennung:		
(c)	2007	24.09.13	K.S.	Bearbeitet:	23.03.10	K.S.	Profil	
(b)	1958	23.03.10	K.S.	Geprüft:	23.03.10	D.K.		
Idx	Änd.-Nr.	Datum	Name	Kundenzeichnungs-Nr.:			Artikel-Nummer:	Blatt
Fläche:		Maßstab:		Zeichnungsnr.:			0183 / S 42	1/1
$1,10 \text{ mm}^2$		50:1		0183_S_42				
Ers. d.				Ersatz für Zeichnung gleicher Nr.			Material- Nr.:	

1 2 3 4